

# 12th Asia Pacific General Galvanizing Conference



For a Sustainable Future:  
Think Zinc!

## 展览招募要项

- **举办时间**  
2023年4月23日（星期日）～4月27日（星期四）
- **会场**  
横滨国际平和会议场  
邮政编码220-0012 横滨市西区港未来1-1-1
- **主办方**  
一般社团法人日本溶融亚铅镀金协会

# 参展要项

## 1. 名称

12<sup>th</sup> Asia Pacific General Galvanizing Conference (APGGC2023)

## 2. 会期/参展时间

**会期:** 2023年4月23日(星期日) ~ 4月27日(星期四) 【会议在25日(星期二)结束】

**参展时间:** 2023年4月23日(星期日) ~ 4月25日(星期二) 【每天9:00~18:00(计划)】

## 3. 会场

横滨国际平和会议场 会议中心 3楼 301~304

邮政编码220-0012 横滨市西区港未来1-1-1

电话: 022-265-2211(代表)

<https://www.pacifico.co.jp/>

## 4. 主办方

一般社団法人日本溶融亜鉛鍍金協会

## 5. 参加人数

350人(计划)

## 6. 使用语言

英语

# 参展要项

## 6. 参展费用

【标准展位费】500,000日元（含税）/1展位

展位所含物品：

3,000 × 3,000 × 2,400 展位 侧面隔墙、正面广告牌

电源1组（2孔 500W）

2个聚光灯 X 2组

桌子2张 椅子2把

公司名称招牌（仅文字）（W900 × H200）

将标有公司名称和LOGO的展位位置刊载在会议手册中

· 展会会场用参展者徽章（可出入展会会场）：5枚

\* 凭参展者徽章仅可进入展会会场及参加4月23日（星期日）举办的Welcom Party。

无法进入演讲会会场、联欢会会场。有意参加会议者，请进行登记。

※ 参展申请结束后，除非遇到主办方认定的不可抗力因素，否则不能取消展会。

因此，参展费用恕不退还，敬请谅解。

## 7. 展位示意图（计划）

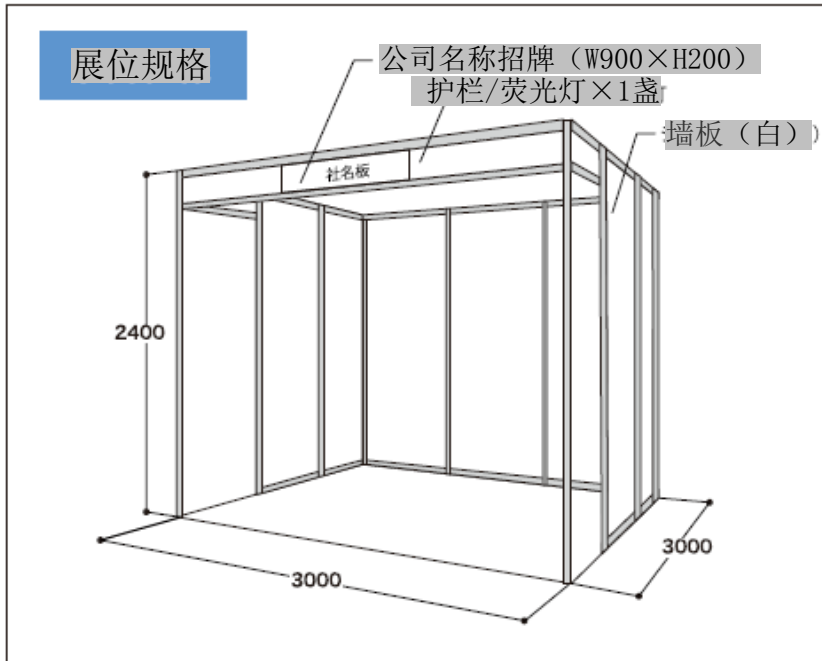

# 参展要项

## 8. 楼层平面图（方案）

- **展会会场（3F 301-304）**  
⇒计划配置60个3m×3m的标准展位。



# 参展要项

## 9. 参展申请期限

### 2022年11月30日（星期三）

请在参展申请书中填写须填事项，通过邮寄/传真/或电子邮件的形式提交给运营事务局。

※如申请数达到计划展位数，则申请可能会提前截止。

※如主办方认为参展物不符合本次展会的宗旨，可能会谢绝申请者参展。

## 10. 参展费用支付方法

请参展者在2023年1月31日（星期二）前将参展费用汇入指定账户。

此外，主办方会使用银行开具的转账存根代替收据。

※转账手续费由参展者承担。

※受理参展申请后，在寄送请款单时告知转账账户。

## 11. 展位分配

- 1) 主办方会综合考虑参展物的种类和数量、展位构成、有无演示活动等因素，决定展位位置，并通知各位参展者。该决定不接受异议，敬请谅解。
- 2) 关于展位的分配，会在2023年1月中旬前后进行通知。
- 3) 未经主办方允许，参展者不得对全部或部分展位进行转让或交换。

## 12. 取消参展

提交参展申请书后，原则上不接受取消。另外，除非遇到事务局认定的不可抗力事故，否则参展费用恕不退还，敬请谅解。

## 13. 变更和中止

主办方可能因为不可抗力或不得已的原因，变更会期/举办时间等或中止举办。中止举办时，会退还参展费用，但对于主办方此前已经产生的费用，会根据申请展位的数量，由参展者共同分担。此外，参展方已经产生的费用由各公司自行承担，敬请谅解。

# 参展要项

## 14. 搬入日程（暂定）

搬入/搬出的日程计划如下，关于正式日程，运营事务局会在发布展位分配通知时予以告知。

	日程	时间（计划）
搬入/准备	2023年 4月22日（星期六）	13:00～ 18:00
展示	2023年 4月23日（星期日）～ 4月25日（星期二）	9:00～ 18:00
搬出	2023年 4月25日（星期二）	18:00～ 20:00

## 15. 搬入线路

搬入线路会在发布展位分配通知时予以告知。

另外，如需使用快递，我方会在发布展位分配通知时告知具体操作方法。

## 16. 停 车

搬入/搬出时，计划让参展者使用搬入口附近的停车场。

详细内容会在发布展位分配通知时予以告知。

## 17. 搬入搬出时的注意事项

- 1) 注意不要在进行搬运、开箱、展示等作业时妨碍到其他参展者。  
特别是不要在搬运出入口附近进行开箱作业等。
- 2) 进行搬入搬出作业时，参展负责人必须在场。
- 3) 对于搬入后在展会会场进行装饰，或打开参展物包装时等产生的废材/包装材料，应由各位参展者负责清除。
- 4) 搬出时，包括废材处理等在内，请彻底拆除干净。

## 18. 禁止事项

对与下列项目相抵触的事项予以禁止。

- 1) 与消防法、建筑法、其他相关法律法规、会场规定中禁止的项目相抵触的行为。
- 2) 在展位外进行展示活动、对参加者或其他参展者造成危险或困扰的行为。
- 3) 会拉低本国际会议格调的行为。

## 参展要项

### 19. 参展物的管理及事故

- 1) 由参展者负责管理各参展物，一旦发生被盗、丢失或损害等，主办方不承担包括赔偿在内的任何责任。请各公司自行采取措施，如投保等。
- 2) 因参展者的行为引发事故时，由该参展者负责解决，主办方对此概不负责。

### 20. 参展者徽章

会向参展主管人员发放参展者徽章，每家公司5枚。展会期间请务必佩戴。

◆如需申请参展或咨询，请联系我们◆

APGGC运营事务局

株式会社InterGroup内

邮政编码105-0001 东京都港区虎门2-2-5 共同通信会馆4F

TEL: 03-5549-6911 FAX: 03-5549-3201

Email [apggc2023@ig-online.jp](mailto:apggc2023@ig-online.jp)